

# Innowacyjne technologie wyciskania stopów Al dla redukcji kosztów operacyjnych



# Rury na systemy antywibracyjne w samochodach osobowych

## Ewolucja



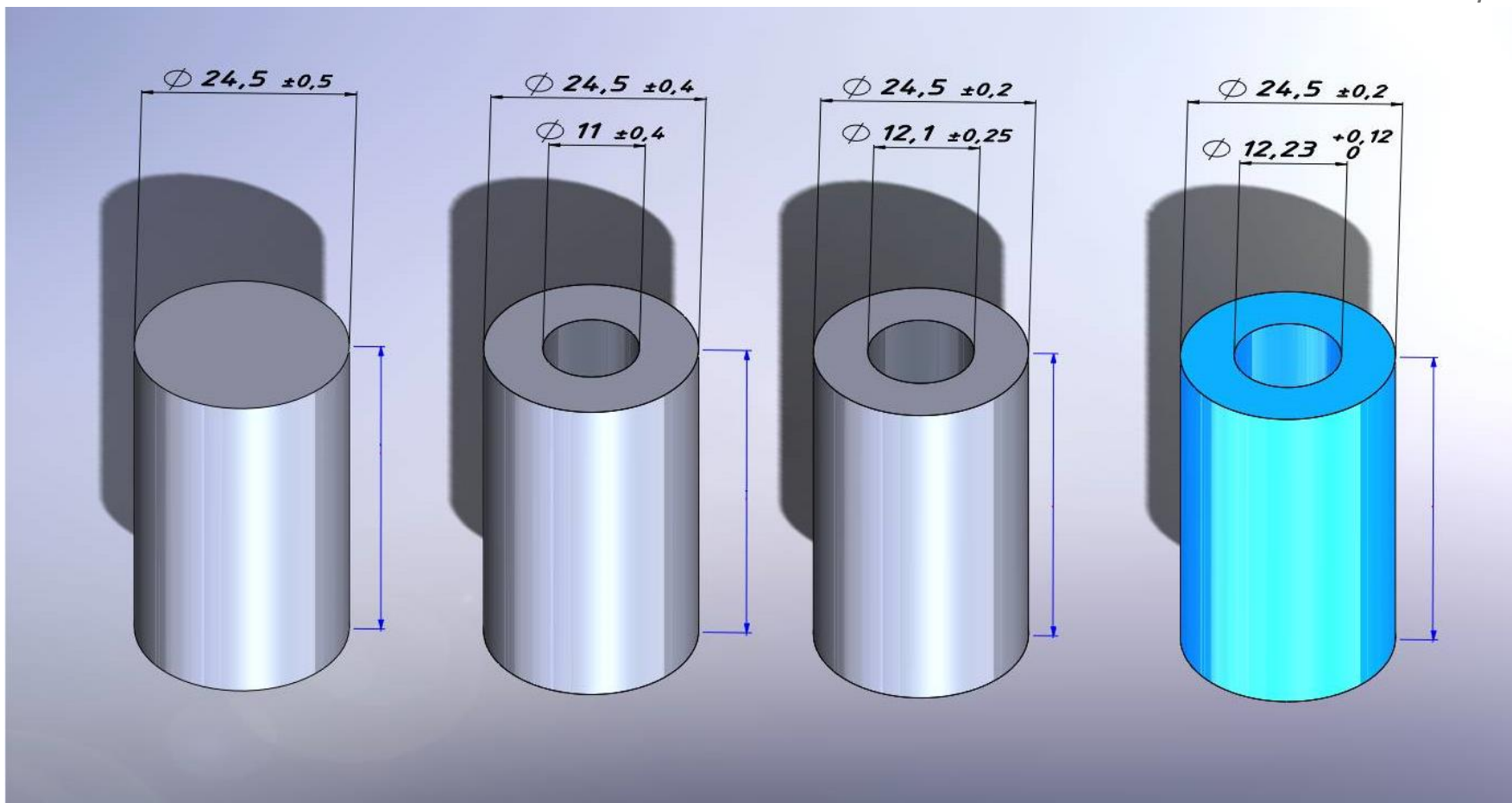

Pręt

Rura  
bezwzwowa

Rura  
z matrycy  
mostkowej  
1 generacji

Rura  
z matrycy  
mostkowej  
2 generacji

## Ewolucja półproduktu do systemów antywibracyjnych w samochodach osobowych

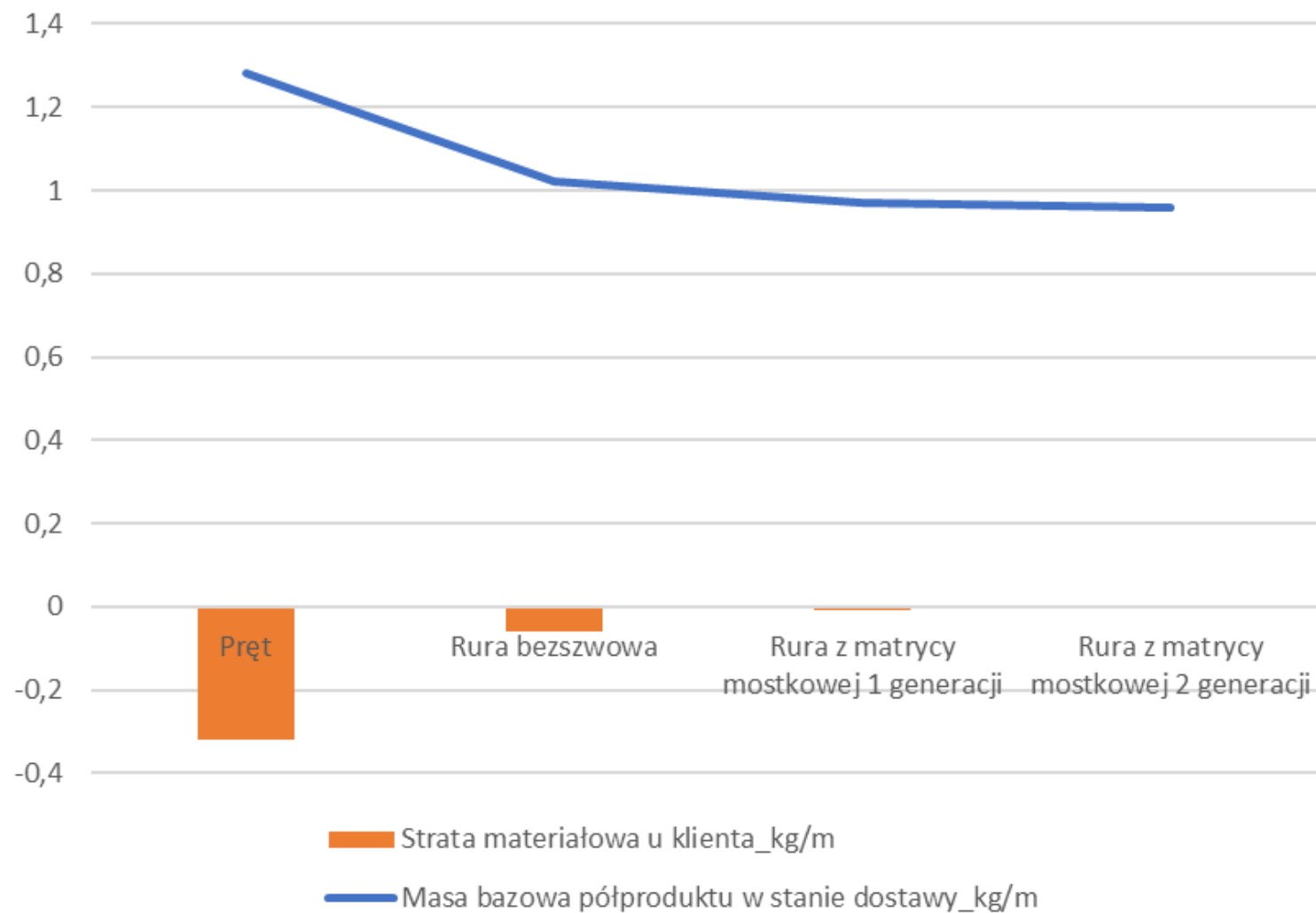

### Strata materiałowa u klienta\_kg/rok dla standardowej rocznej sprzedaży elementu.

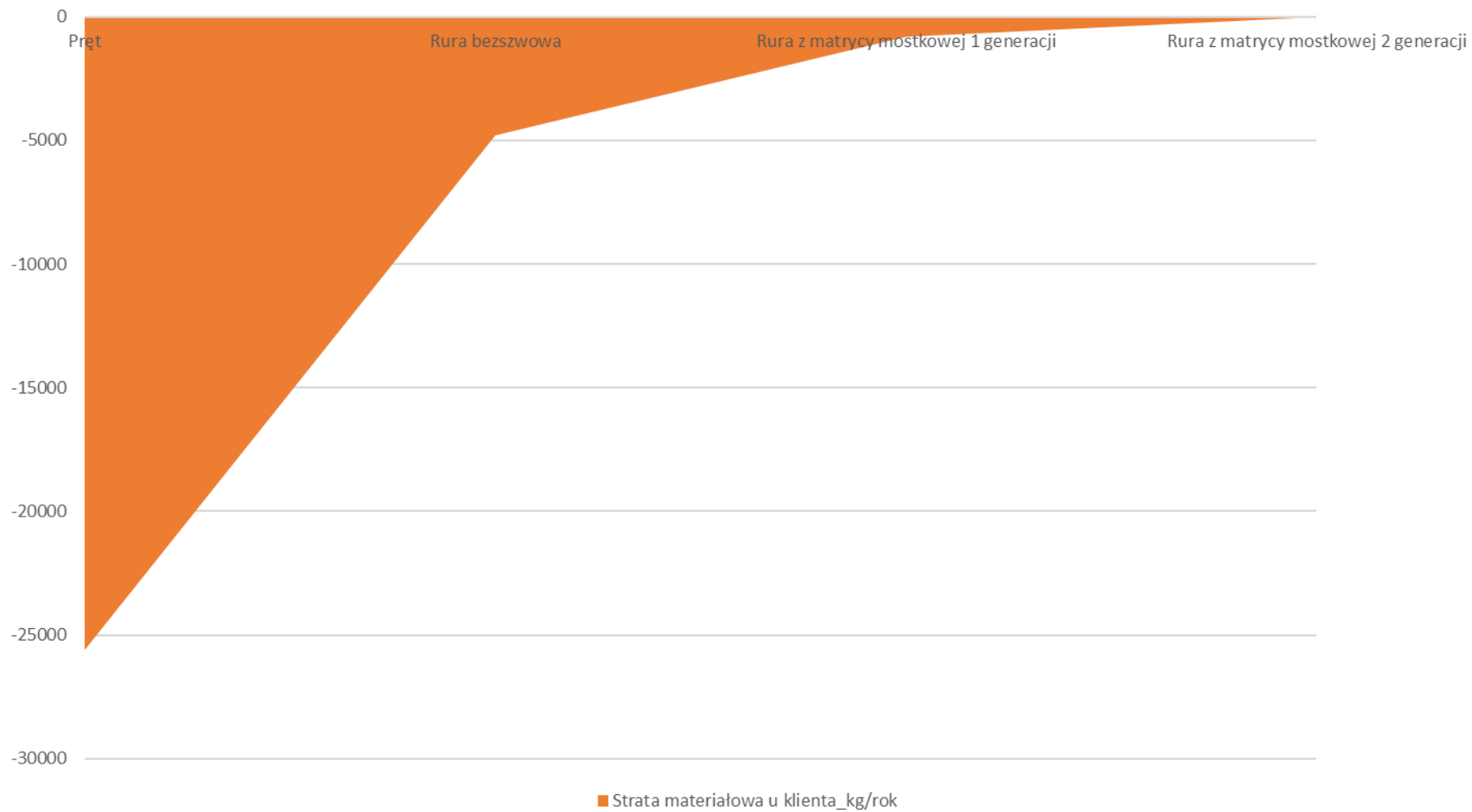

# Technologia wyciskania z kontrolowanym rotacyjnym wyływem materiału

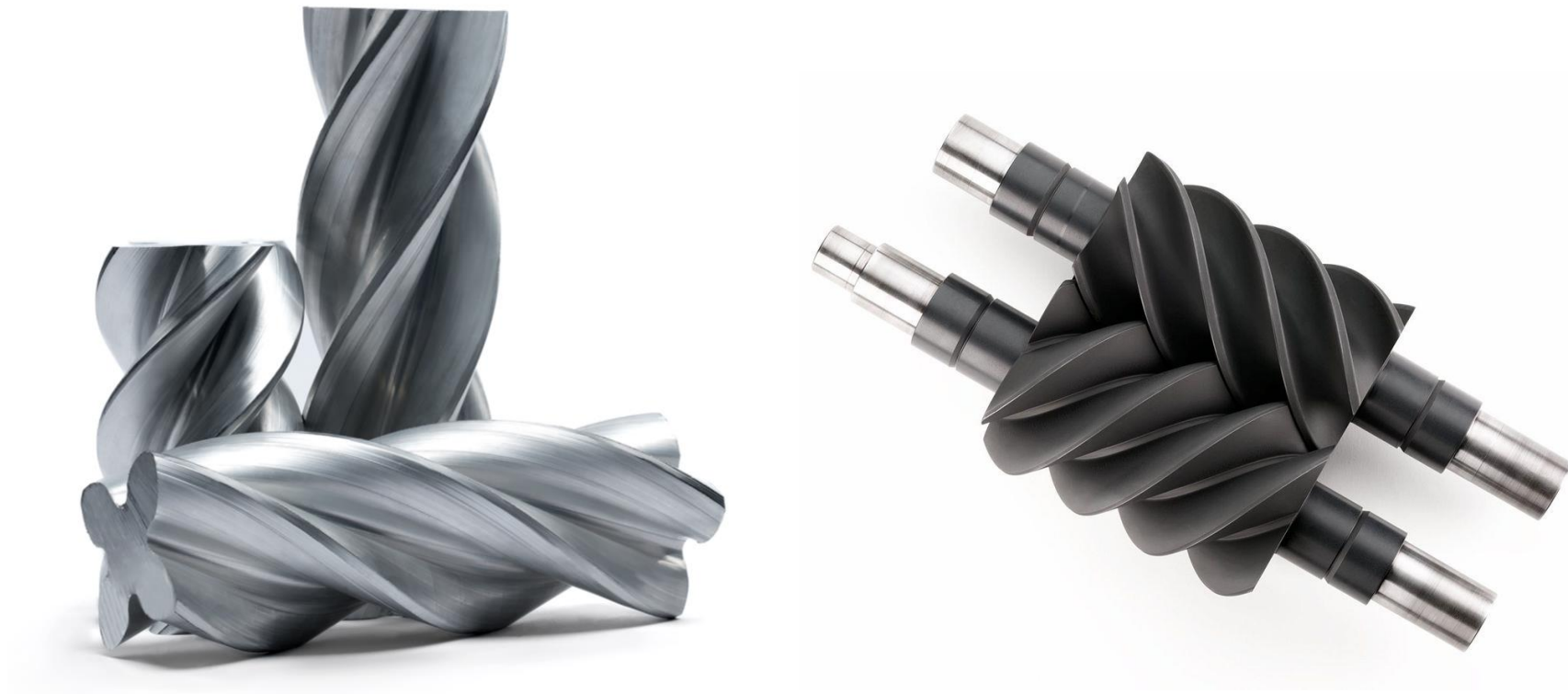

Kształtownik - rotor wchodzi w skład mechanicznej sprężarki,  
doładowującej silnik spalinowy w pojazdach samochodowych

## Technologia wyciskania kształtownika ze skreconą wewnętrzną powierzchnią

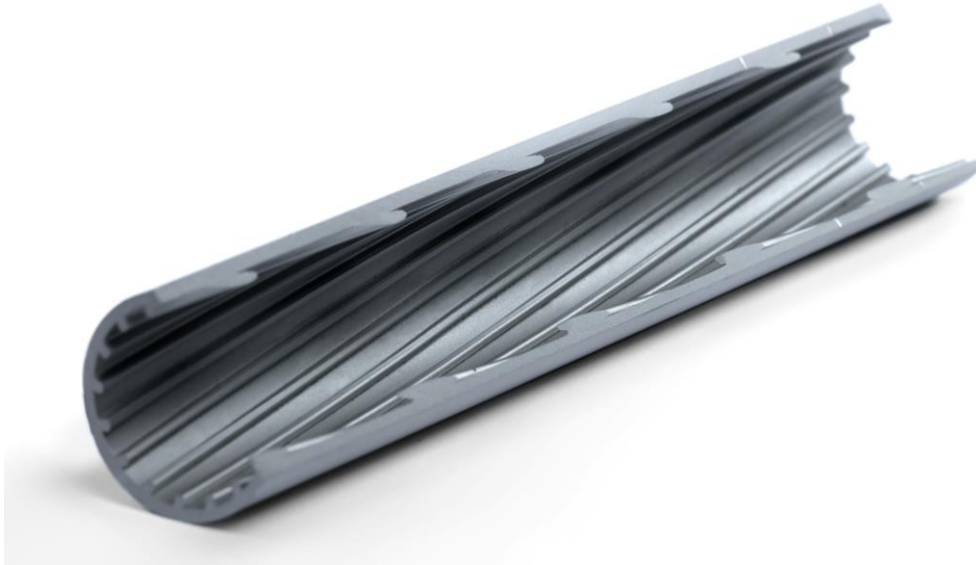

Kształtownik wchodzi w skład układów klimatyzacyjnych mających zapewnić lepszy przepływ czynnika, a co za tym idzie sprawniejszą wymianę ciepła



**Rafał Hubicki**  
**Dyrektor Produkcji**

---